

# HORIZONTAL 450-500 SAT

Unsere vollautomatisierten Kanal-Ballenpressen mit 45-50 Tonnen Presskraft sind kompakt und haben einen kleinen Platzbedarf. Jedoch sind sie leistungsstark und verdichten effektiv große Mengen an Wertstoffen. Die langjährig bewährte Technologie entspricht hohen Anforderungen an Qualität und Effizienz. Die automatisierte Ballenabbindung und die kontinuierliche Ballenproduktion ermöglichen Mehrschichtbetrieb.



**AUTOMATISIERTE LÖSUNG**



**LEISTUNG KARTONAGE**



**BALLEN-GEWICHT KARTONAGE**

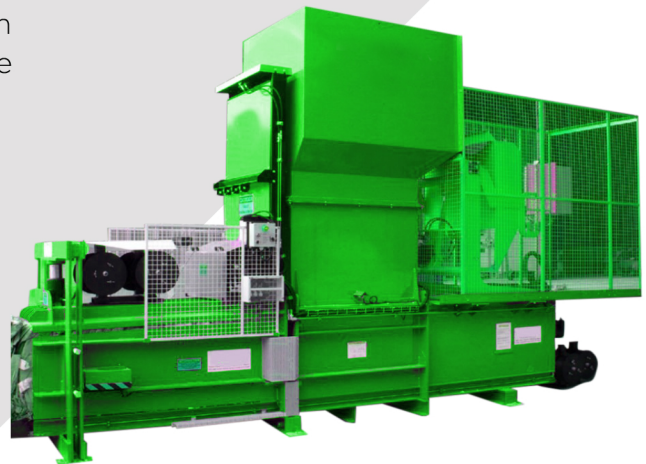

## ORWAK VORTEILE



### HÖHERE PRODUKTIVITÄT

Weniger Zeit für die Handhabung von Wertstoffen, mehr Zeit für Ihr Kerngeschäft. Ergibt: höhere Produktivität.

### MEHR PLATZ & ORDNUNG

Unsere Ballenpressen minimieren innerhalb kürzester Zeit die zur Lagerung von Wertstoffen benötigte Fläche. Gänge und Laufwege bleiben frei und aufgeräumt; mehr Platz zum Arbeiten!

### WENIGER KOSTEN, MEHR WERT

Höhere Verdichtung = weniger Volumen, das zur Verwertung transportiert werden muss. Heißt: geringere Transportkosten und reduzierte CO<sub>2</sub>-Emissionen. Sortieren an der Quelle führt zu einer höheren Qualität und Materialwert bei der Wiederverwertung.

## WARUM ORWAK HORIZONTAL?

- Effektive Verarbeitung großer Wertstoffmengen
- Platzsparende Ballenlagerung
- Optimale interne und externe Logistik
- Sicheres und bequemes Arbeitsumfeld
- Mehr Profit bei Lieferung von vermarktungsfähigen Ballen direkt an die Recyclingindustrie

# HORIZONTAL 450-500 S AT

Smarte vollautomatisierte Lösung

## KONSTRUIERT FÜR DAUER-BETRIEB

Dieses vollautomatisierte System ist für kontinuierliche Beschickung entwickelt und bietet optimale Leistung an. Die hochverdichteten Ballen werden automatisch vertikal oder horizontal



Option: Förderband



## DIE BESTEN EIGENSCHAFTEN

- Gut bewährte Technologie
- Auto-Start (Photozellenstart) als Standard
- Leistungsstark und schnell
- Einstellbare Ballenlänge
- Automatische vertikale oder horizontale Ballenabbindung

## HORIZONTAL 450-500 S AT SIND IDEAL FÜR:

### PAPIER

- Papiersäcke
- Kartonagen

### PLASTIK

- Schrumpffolie

## EINE VIELFALT VON ZUFUHR-OPTIONEN

Wir bieten viele verschiedene Zufuhrsysteme an: manuell, Behälter, Lufttechnik oder Förderband mit Beschickung von der Seite oder von oben.

Die Pressen können auch einfach mit Zerkleinerern, Flaschenpressen und Trichtern verschiedener Art ausgestattet werden.

## ZUBEHÖR & OPTIONEN

- Kipp-Vorrichtungen
- Förderbänder
- Ölkühler & Ölheizter

Weitere Sonderoptionen auf Anfrage

## MASSE & SPEZIFIKATIONEN

### TECHNISCHE SPEZIFIKATIONEN

MODELL	MASCHINENMASSE (LXBXH) OHNE BALLENAUSFUHR	EINFÜLL-ÖFFNUNG	BESCHICKUNGS-LEISTUNG	PRESS-KRAFT	MOTOR	DRUCK	ZYKLEN PRO MINUTE	KANAL-ABMESSUNGEN	ÖLTANK
450 AT	6600x1850x3450 mm	1400x1000 mm	1.10 m <sup>3</sup>	45 ton	7.5 kW/10 Hp	5.7 kg/cm <sup>2</sup>	1.5-2	1000x800 mm	200 L
500 S AT	6600x1850x3450 mm	1400x1000 mm	1.10 m <sup>3</sup>	50 ton	15 kW/20 Hp	6.25 kg/cm <sup>2</sup>	2.5	1000x800 mm	400 L

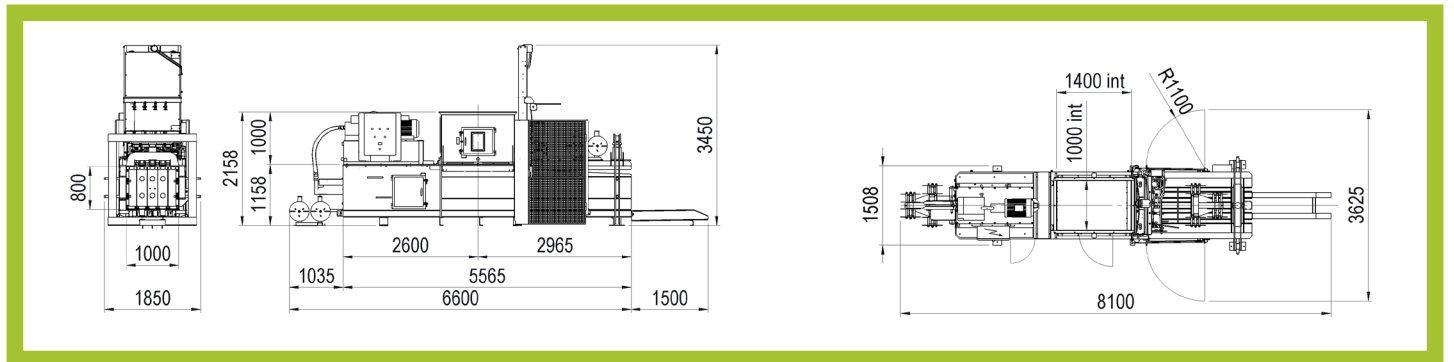

### TECHNICAL SPECIFICATIONS

MODELL	LEERGEWICHT	THEORETISCHE LEISTUNG	LEISTUNG MIT LAST	AUTOMATISCHE ABBINDUNG	BALLENGRÖSSE (EINSTELLBARE LÄNGE)	BALLENGEWICHT KARTONAGE ABHÄNGIG VON BALLENLÄNGE
450 AT	6500 kg	75 m <sup>3</sup> /h	50 m <sup>3</sup> /h	4 -falt Ø 3.2	1000x800x800-2150 mm	450-500 kg
500 S AT	7000 kg	165 m <sup>3</sup> /h	100 m <sup>3</sup> /h	4 -falt Ø 3.2	1000x800x800-2150 mm	400-600 kg

Wir behalten uns das Recht vor, Spezifikationen ohne vorherige Mitteilung zu ändern. Ballengewicht ist abhängig vom Material.

## ORWAK AB

Svetsaregatan 4  
S-576 33 Sävsjö  
SWEDEN  
Tel: +46-(0)382-15700  
info@orwak.com

ORWAK.COM